

Světla v noci	Tvary ve dne	Tvary ve dne	Světla v noci
<p>■ 225° ● 360°</p>	<p>Stojí na kotvě Ztratilo schop. manévrování Nasedlé či potopeněnost Omezená schop. manévrování Plachetnice plující na strojní pohon Převozní lodě... ...s předností Rybáři (vlečou sítě) Rybáři (rybolov, ale ne sítě) Lodivod Nebezp. Náklad 10/50/100</p>	<p>Remorkér v čele vlečné sest. Vlečená plavidla sestavy Tlačná sestava Bočně svázaná Provádí práce za plavby SPS / požární ochrana SPS Potápěči (profi) 50m Potápěči (amat.) 25 Plavidlo do 20m ale nad 12 osob</p>	<p>nebo nebo nebo blik blik Vždy na bóji Vždy na bóji</p>

Zvuky

Dlouhé		Význam	Krátké		Význam
—	1×	Pozor, jedu vpřed (bow/bug)! Hodlám měnit směr +->	-	1×	Vpravo (starboard/steuerbord)
— ... / 2 min	Opak	Pozor, jedu (bez radiolok.)	--	2×	Vlevo (port/backbord)
— —	2×	INT: Hodlám předjíždět +-> INL:i pro předjíždění jen krátké ->	---	3×	Zpěťý chod (stern/achtern)
— — ... / 2 min	Opak	Jede sestava bez radiolok.	----	4×	Nemůžu manévrovat
— — —	3×	Vjezd/Výjezd přístavu/úžiny (velké lodě) - lze doplnit směr ->	-----	5×	Nepředjíždějte, Neprovádějte zvolený manévr
			řada	Nebezpečí kolize

Kombinace + Odpovědi		Význam	Prodloužený	Význam
— - — -	INT	<u>Souhlasím s předjížděním</u>	—————	Vjíždím do úžiny/zatáčky
opakování	obecně	<u>Souhlasím</u> s Vámi navrženým manévrem		
-----	5×	Nepředjíždějte, Neprovádějte váš zvolený manévr		
.....	řada	Nebezpečí kolize		
_ - ^ _ - ^ _ - ^ ...	Opak	Pozor, jedu (radiolokátor)		

Zvony	Význam
1 řada stále	NOUZE
1 řada / 1 min	Stojím v dráze vlevo (sníž. vidit)
2 řady / 1 min	Stojím v dr. vpravo (sníž. vidit)
3 řady / 1 min	Nevím kde stojím

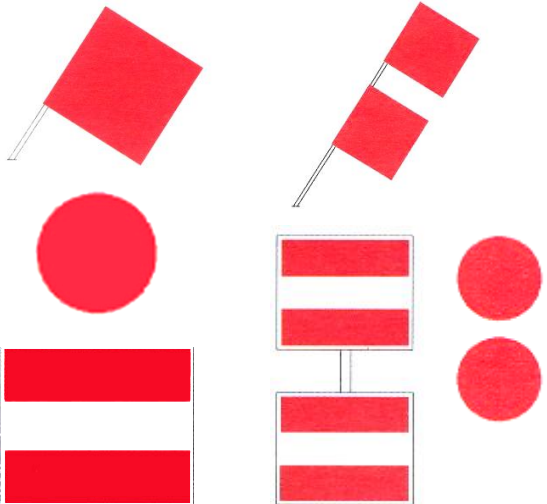

Stát, dál ni krok!

Stát, dál ni krok!
(dlouhodobější)

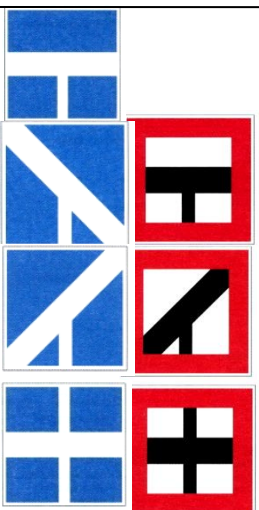

Plavidlo je na hlavní cestě, má přednost



Povinnost aktivovat radiostanici ..na tomto kanále



KONEC

zákazů/omezení v jednom směru



Povolení proplutí

Vyvazování Zak. / povol.



Obraty plav. zak. /povol.



20 - 40

Stání v šířce 20-40m počítáno od znaku povoleno

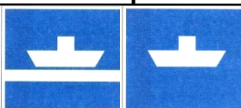

Převozní lodě Neplující | Plující volně |volně

Dopor. se plout ve směru šipky, od stálého k blik. světlu



Zákaz vytvářet vlnobítí a sání Dráha vzdál. deset metrů od břehu Hloubka omezena 1,65 Průj. výška omezena 4,20 šířka omezena 30 Omezení v plavbě Jez Max. poč. plavidel stoj. vedle sebe



Zákaz předjíždění

Zákaz předjíždění sestav

Zákaz míjení a předjíždění

PŘÍKAZ

Přidržujte se pravé strany plav. dráhy	
Přidržujte se levé strany plav. dráhy	
Plujte k pravému břehu dráhy	
Plujte k levému břehu dráhy	
Přeplyjte Na stranu Dráhy po pravém boku	
Přeplyjte na stranu dráhy po levém boku	
Zákaz překr. vejvyšší pov. rychlost	
Plujte ve Směru šipky	
Dejte zvuk. signál	
Zachovávat zvláštní pozornost	
Zůstat stát v případech stan. Řádem plavební bezpečnosti	

ZÁKAZ | POVOL.

Stání		
Kotvení vlečení lan a řetězů		
Stání v šířce		
Plavba plv. s vlastním pohonem		
Plavba sport. a rekr. plavidel		
Plavba plv. dosah. vysok. rychlosti		
Spouštění lodí na vodu		
Plavba na plovácích s plachtou		
Vodní lyžování		
Plavba plachetnic		
Plavba vodních skútrů		
Plavba plav. bez vlast. pohonu a nejsou plachet.		

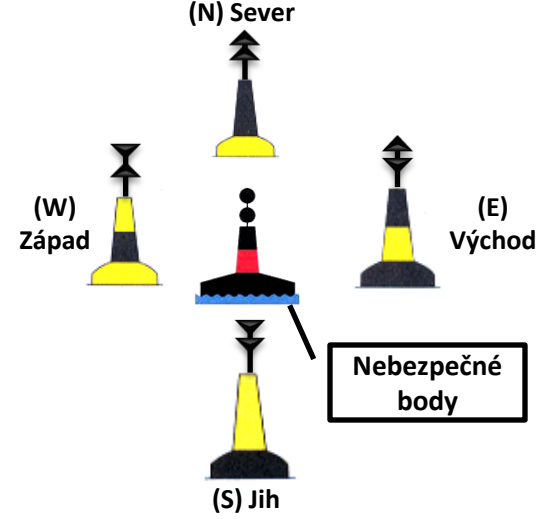

Doporučení držet se v určeném prostoru

Zákaz držet se mimo vyzn. prostor

Doporučení proplouvání jenom v jednom směru (protisměr zakázán)

Doporučené proplouvání v obou směrech

Telefon **Zdroj vody** **Propl. pod vedením** **Místo pro naložení aut**

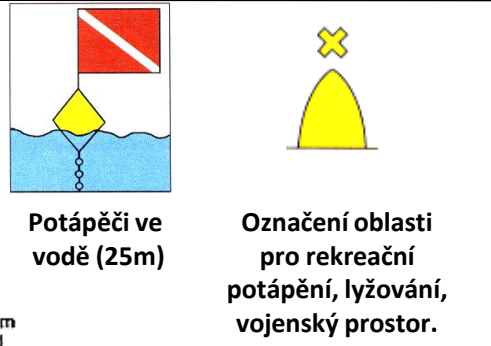

Pokud to vyžaduje Řád, tak stát

Pokračovat v plavbě

I na hlavní cestě umožnit plavidlům vyjet z přístavu

Zákaz vytvářet vlnobití nebo sání

Pravobřežní přechodový signální znak

Levobřežní přechodový signální znak

Vlečené | veškeré | tlačené

směr: PRAMEN

Rozdělení plavební dráhy

PRAVO **LEVO**

Plavení dráha

Nebezpečné místo při pravém břehu **Nebezpečné místo při levém břehu**

Volná voda

směr: ÚSTÍ TOKU

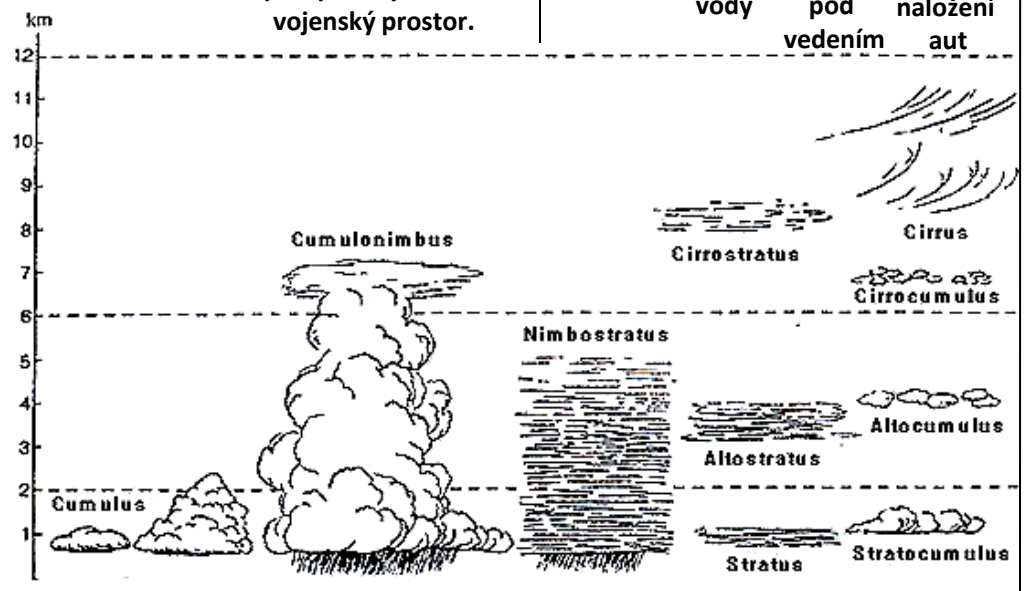

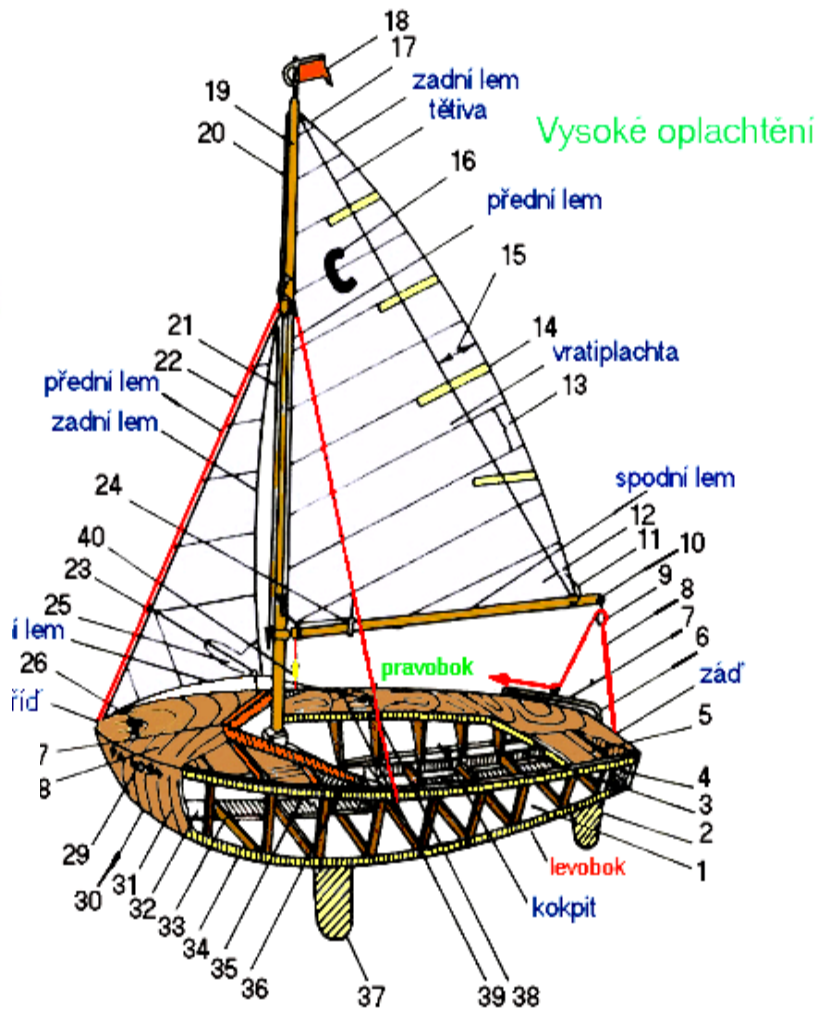
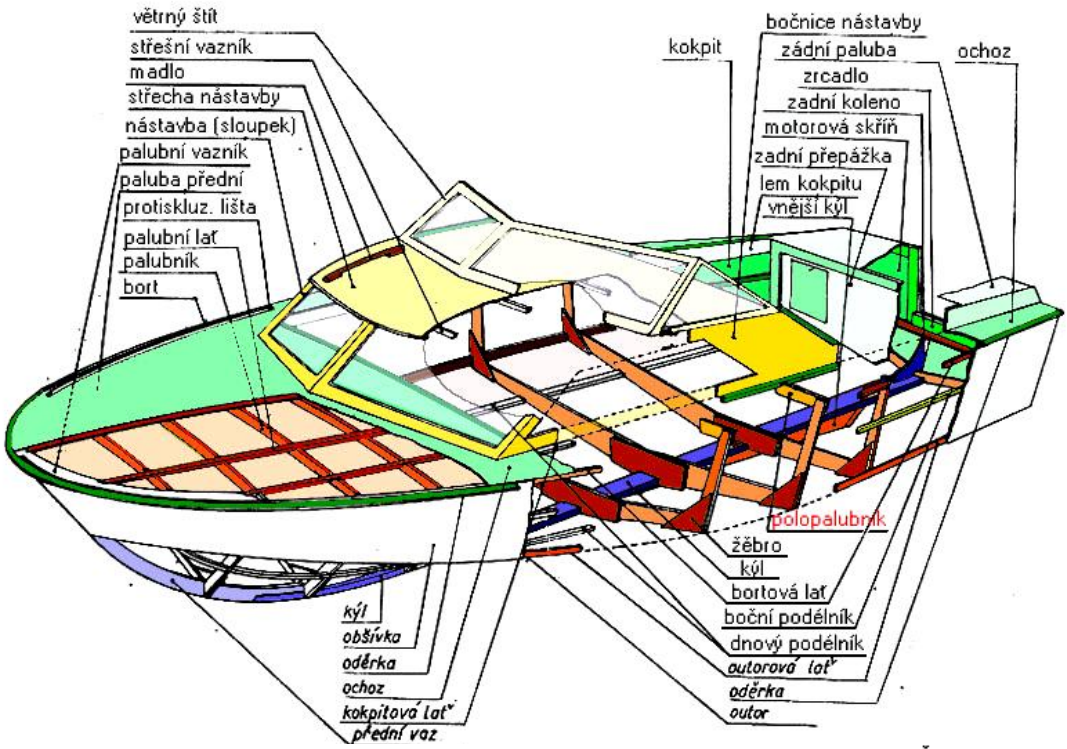

Konstrukce otevřené dřevěné motorové lodi

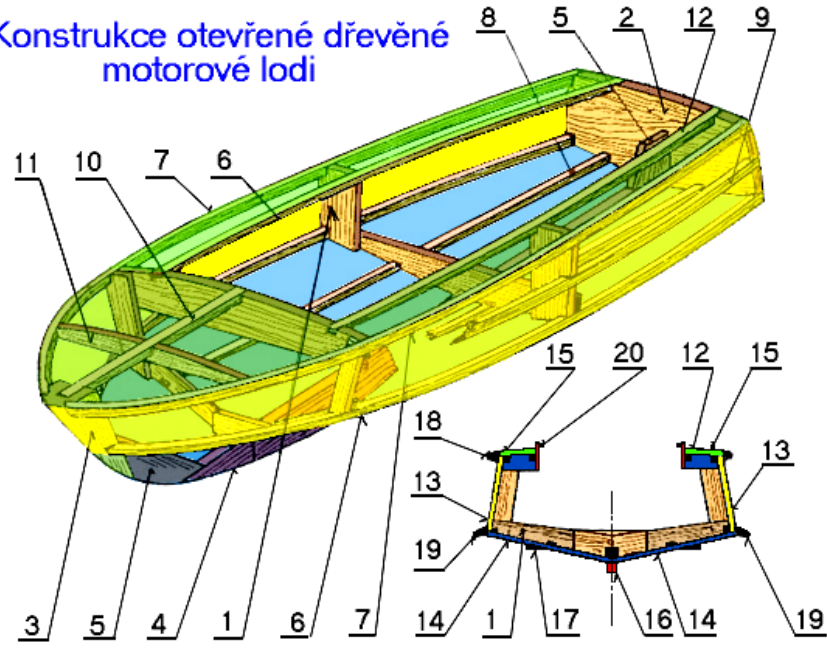

1. Žebro
2. Zrcadlo
3. Přední vaz
4. Kýl
5. Koleno
6. Outor
7. Bort
8. Podélník
9. Průvlak
10. Podvlak
11. Palubník
12. Okrajník
13. Obšívka boku
14. Obšívka dna
15. Obšívka paluby
16. Vnější kýl
17. Oděrková lať dna
18. Oděrková lať boku
19. Odtrhová lišta
20. Obrubnice

Vlajky + Morse

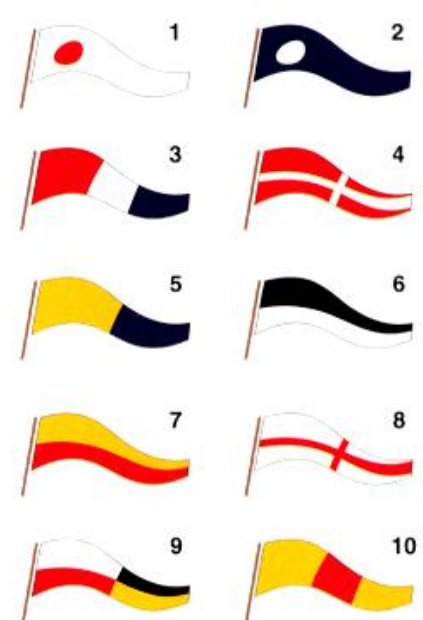

ČÍSLO	ZNAK
1	.-.-.-
2	..-.-
3	...--
4-
5
6	-.---
7	-----
8	-.--.
9	---.-.
0	-----

www.learnmorsecode.com

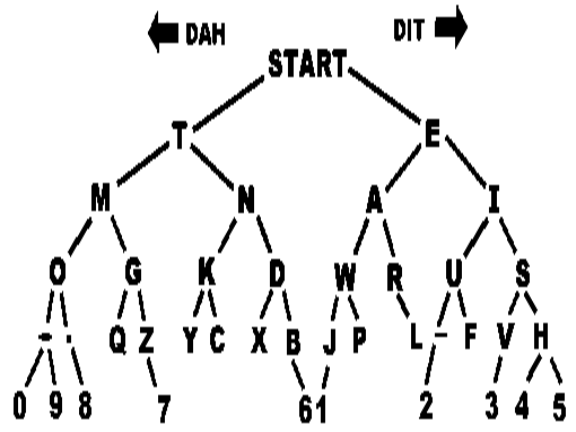

PÍS.	ZNAK	POMŮCKA	PÍS.	ZNAK	POMŮCKA	PÍS.	ZNAK	POMŮCKA
A	.-	Akát	I	..	Ibis	R	...-	Rarášek
B	Blýskavice	J	.-.-.-	Jasmín bílý	S	...-	Sobota
C	-.-. .	Cílovníci	K	.-.-	Krákorá	T	-	Tón
D	-. . .	Dálava	L	Lupíneček	U	.. -	Uličník
E	.	Erb	M	--	Mává	V	.. - .	Vyučený
F	Filipíny	N	.-.	Nástup	W	.-.-	Wagón klád
G	-. . .	Grónská zem	O	-. -. .	Ó náš pán	X	-. -. .	Xénokratés
H	Hrachovina	P	Papírníci	Y	-. -. .	Ýgar mává
CH	-. -. . . .	Chvátá k nám sám	Q	-. -. . .	Kvílí orkán	Z	-. -. . .	Znamá žena
@	to být můj e-závin	Stačí stačí stačí	,	-. -. -. .	Sdílí něco nám nám
/	-. -. . . .	Jé tu lomítko	?	Co pak kvílíš tady	=	-. -. -. .	á je rovno á
+	-. -. . . .	Přičíst, přičíst plus	<u>SK</u> -				

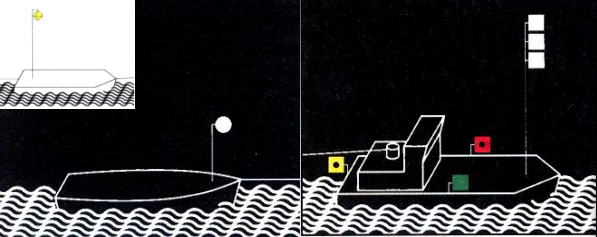

Plavidlo vlečené v sestavě

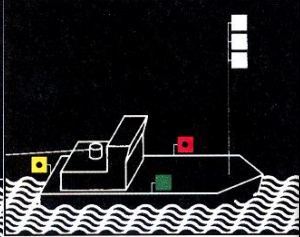

Každý z remorkerů v čele vlečné sestavy s více rem.

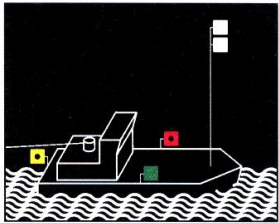

Remorkér v čele vlečné sestavy

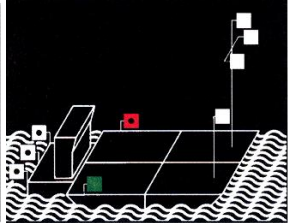

Bočně svázaná sestava

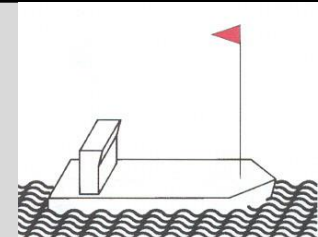
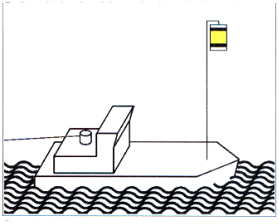

Přednost plavby přiznaná SPS (zasloužilí vlcí – zdravít)

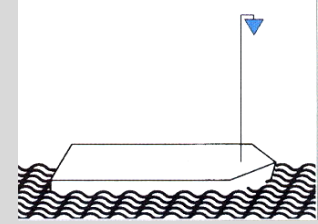
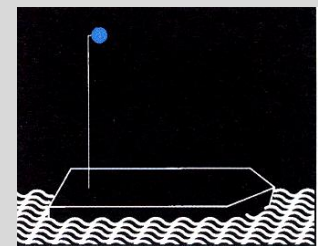

Plavidlo převážející nebezp. látky, dle počtu znaků: 10 / 50 / 100 m

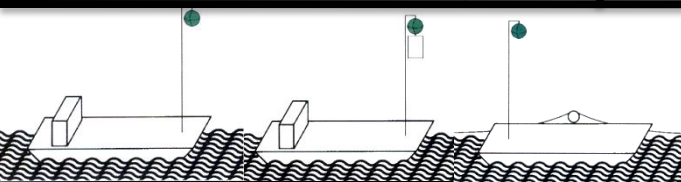

...plující volně

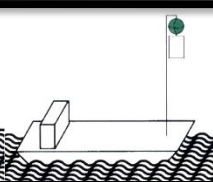

Převozní lodě..
...s předností plavby

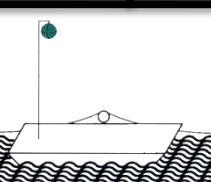

...neplující volně

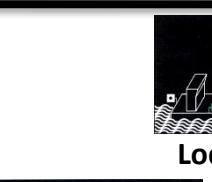

... a loďka nesoucí jejich kotevní lano

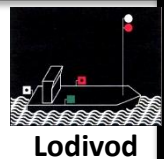

Lodivod

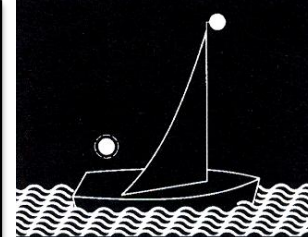

Plachetnice je malým plavidlem ≤ 7m

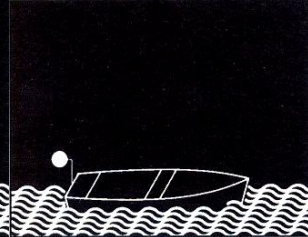

Samostat. plující jakékoliv malé plavidlo bez pohonu/plachet

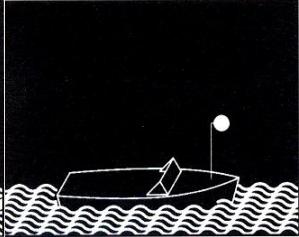

Plavidlo s vlastním pohonem ≤7m

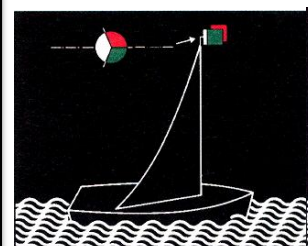

Plachetnice je malým plavidlem > 7m

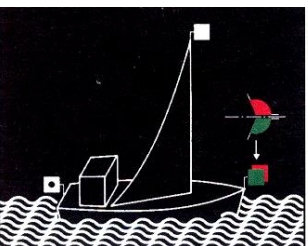

Plachetnice (jakákoliv) plující se stroj. pohonem

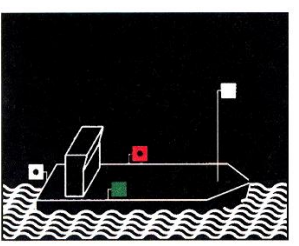

Plavidlo s vlastním pohonem >7m

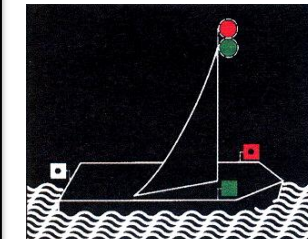
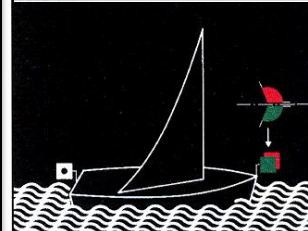

Plachetnice není malým plavidlem

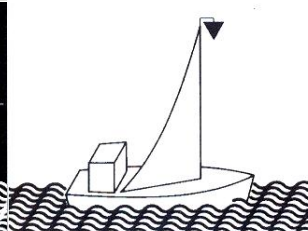

Malé plavidlo, ale více než 12 cestujících



Plavidlo s vlastním pohonem, >7m

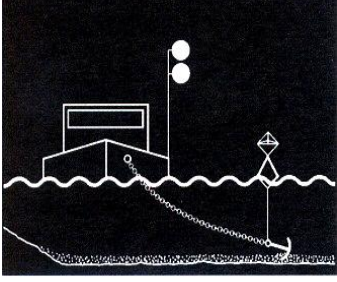
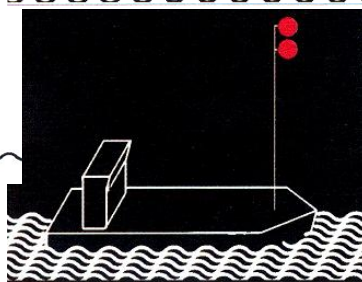
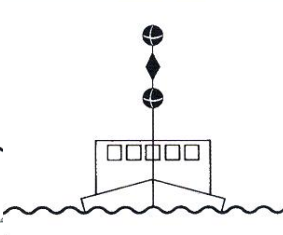
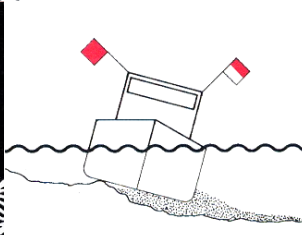
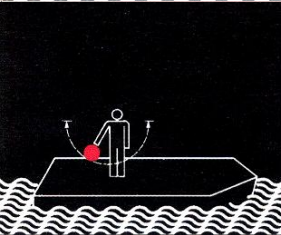
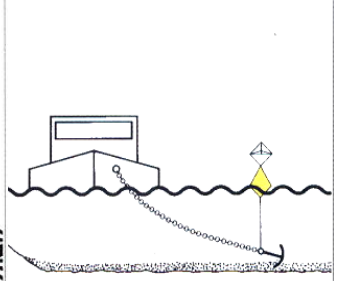
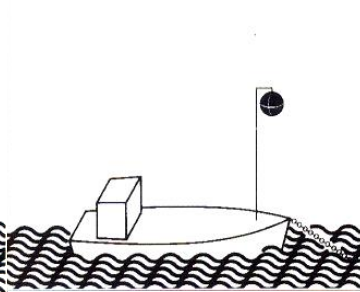
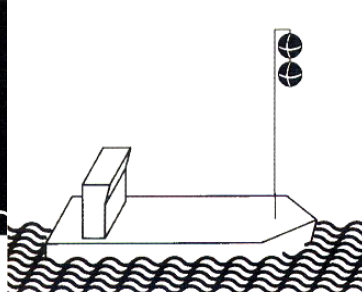
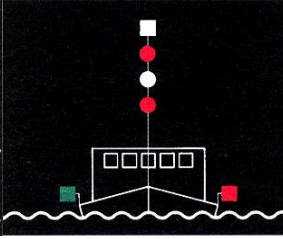
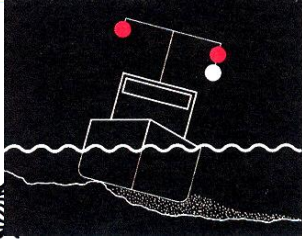
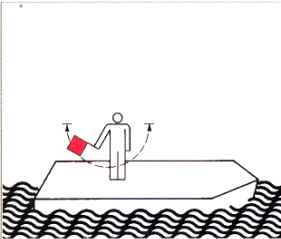

Signalizace nouze, žádost o pomoc

Nasedlé plavidlo, ochr. před vlnobitím/ sání

Omezené manév. schopnosti

Ztráta manévrovacích schopnosti

Volně kotví



Kotvit min. 20m od tohoto plavidla

Volně kotví, kotva nebezpečím pro plavbu

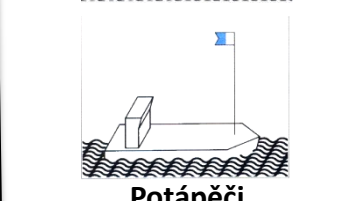
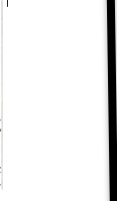
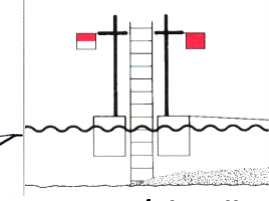
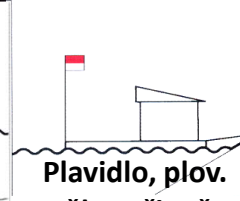
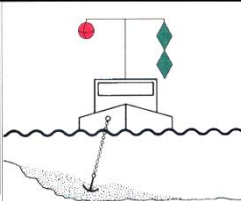
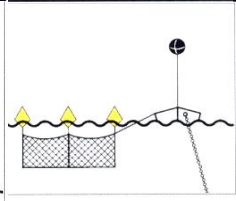
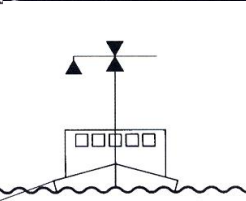
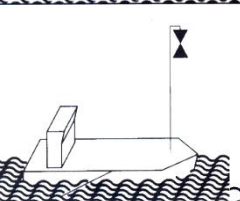
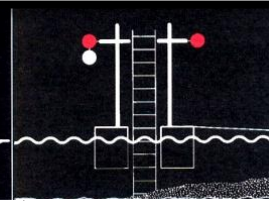
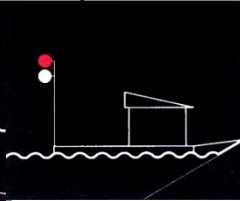
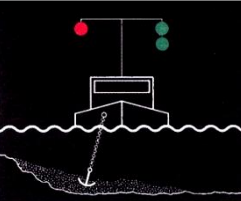
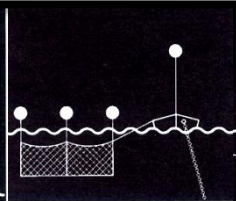
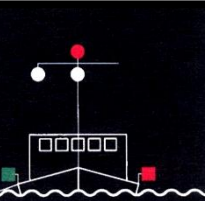

Vleče rybářské sítě a jiné zař.

Provádí rybolov (ne sítě)

Rybářské sítě, či rybolovné zař.

Práce na vodní cestě, sondáž, měření

Plavidlo, plov. těleso či zař. vyžad. ochr. před vlnobitím/sáním

Stroj/plavidlo vyžad. ochr. před vlnobitím/sáním

Potápěči pod vodou min. 50 m odstup

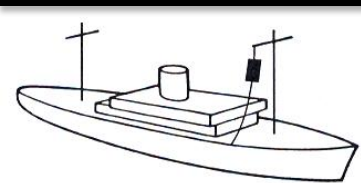

Omezeno svým ponorem

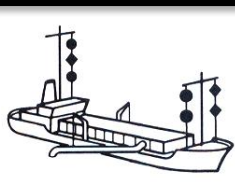

Omezené man. Objet levobokem

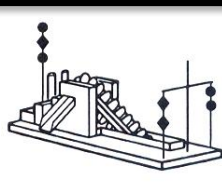

Omezené man. Objet pravbokem

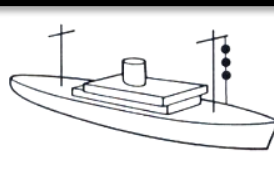

Nasedlé / potopené

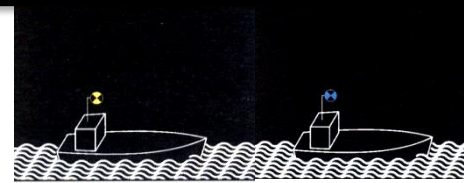

Provádění prací za plavby

SPS / Požárníci

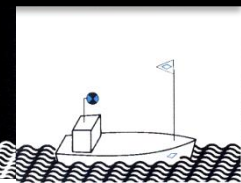

SPS